



扫码关注

武汉精臣智慧标识科技有限公司

地址：湖北省武汉市洪山区恒安路366号火星空间12楼

技术支持热线：400-991-8305

官网：www.jc-ai.com

NIIMBOT精臣®



B21

**拾光·打印机
使用操作说明书**



THE
SIMPLER
THE
BETTER

• 让物的管理更简单 •

CONTENTS

目录

01 包装清单	02
02 设备部件说明	03
03 设备提示说明	05
04 设备使用说明	07
05 安装标签纸卷	09
06 打印胶辊清洁	12
07 打印头清洁	14
08 故障诊断	16
09 软件下载	18
10 保修条款	19

01

包装清单



打印机一台

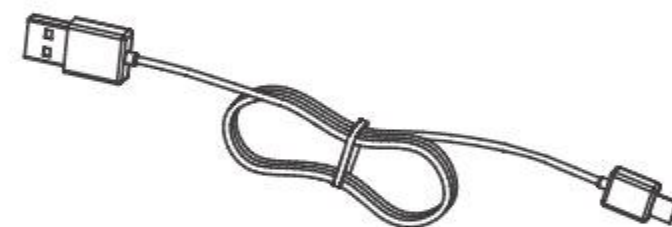

数据线一根

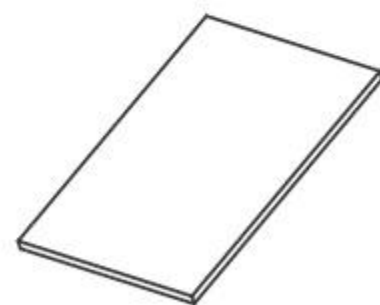

说明书一本（含操作说明、保修卡、合格证）

02

部件说明

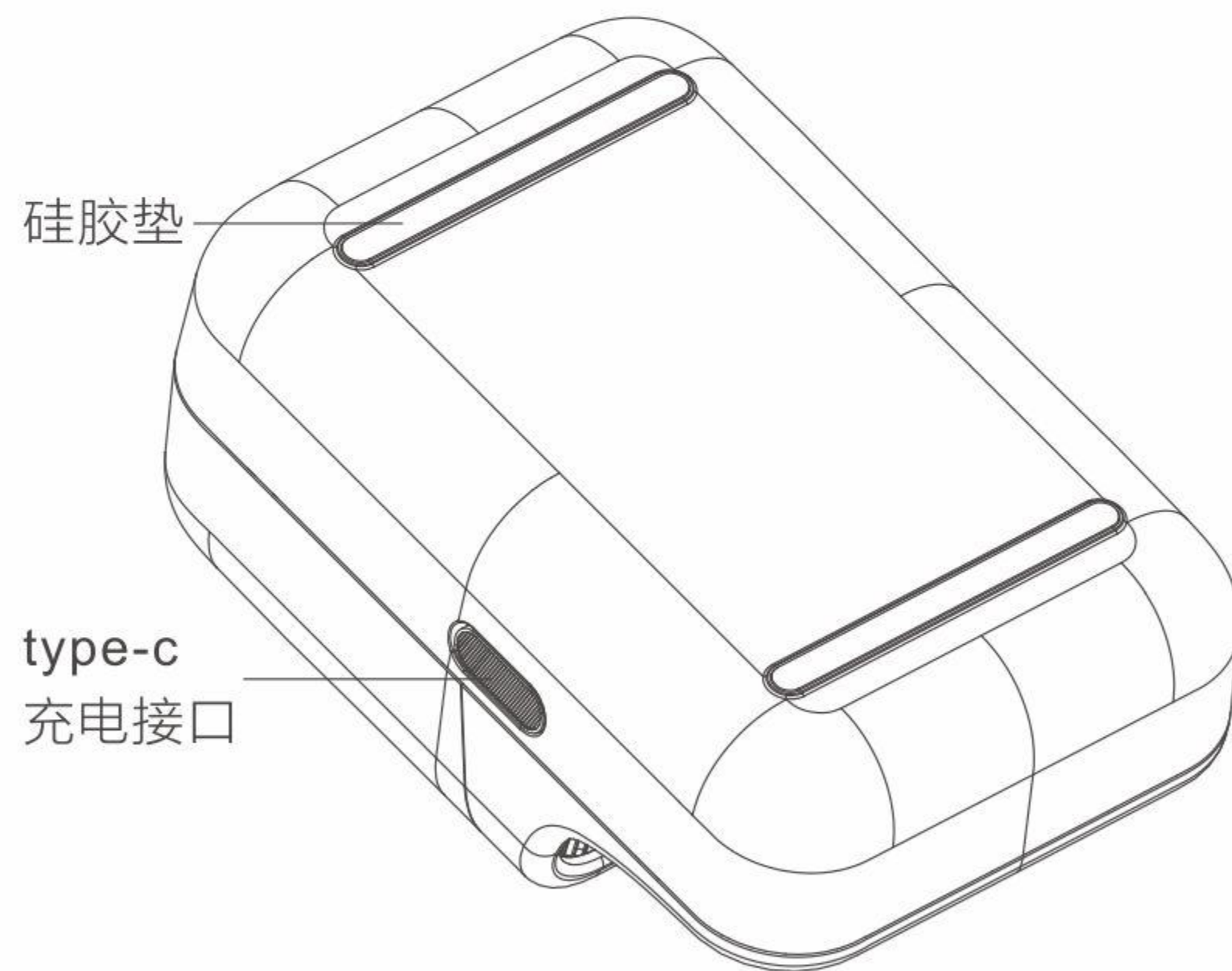
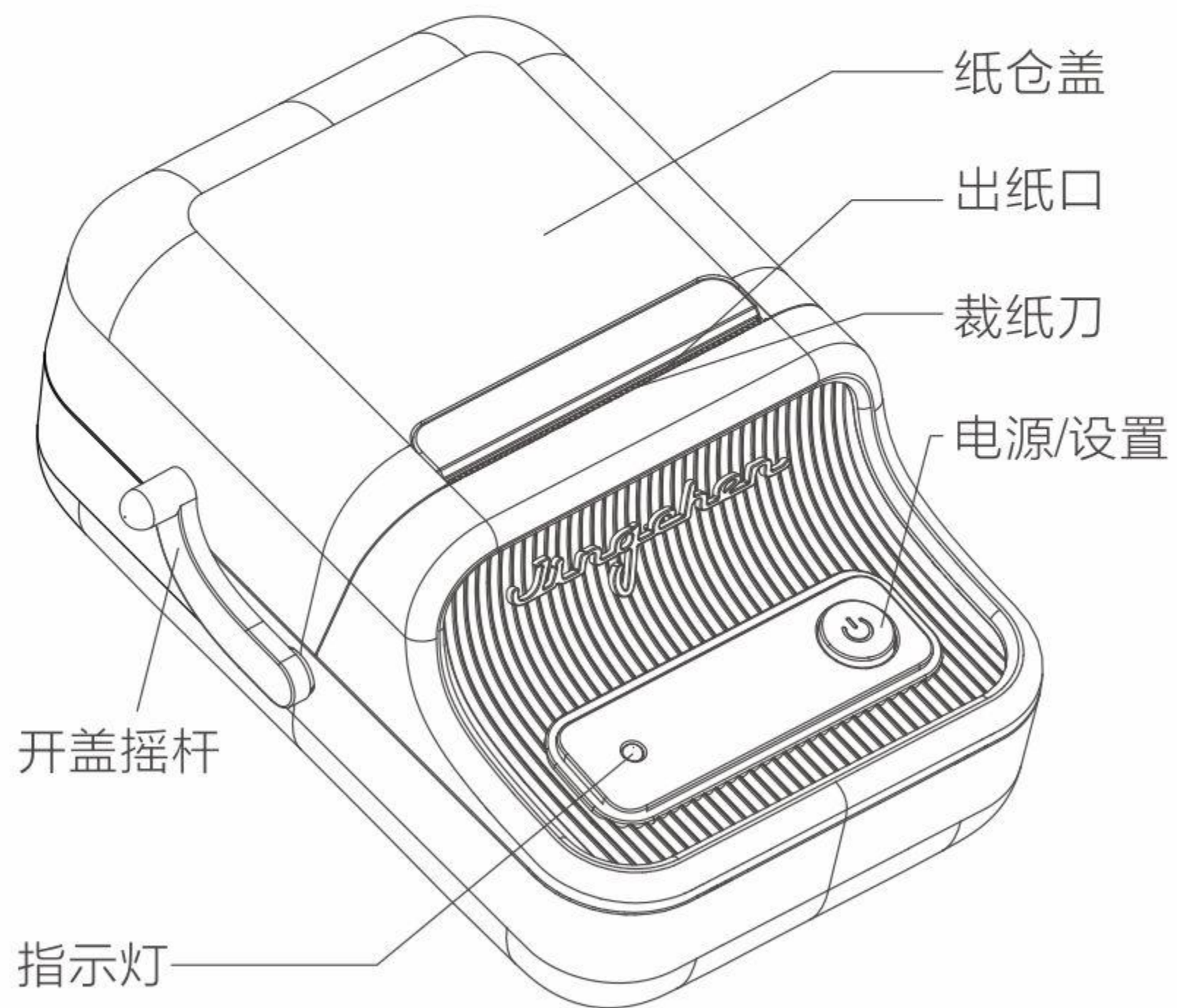

备注：消费者应配套使用获得CCC认证并满足标准要求的电源适配器。

03

设备提示说明

指示灯	状态	说明
白灯	白灯闪烁	固件升级中，或者其它临时状态
白灯	白灯常亮	开机，运行正常
绿灯	绿灯闪烁	打印中
绿灯	绿灯常亮	正常连接，包括连接上蓝牙
红灯	红灯闪烁	异常或者故障，包括但不限于开盖、缺纸等
红灯	红灯常亮	充电中
蜂鸣器	鸣叫	开机和关机时蜂鸣器鸣叫

04

设备使用说明

1. 开机

在关机状态下长按“电源/设置”键2秒钟，打印机开机。

2. 走纸

在开机状态下按下“电源/设置”键，打印机送出一段纸。

间隙纸：纸张缝隙与割纸口对齐，撕纸通过割刀撕开。

黑标纸：撕纸不通过割纸刀，而是通过K线直接撕开。

连续纸：打印机送出10mm纸。

3. 缺纸检测、纸仓打开检测

本设备具有缺纸检测、纸仓检测功能。缺纸或纸仓打开状态，设备不会响应打印命令。

4. 低电量检测

本设备具有低电量检测保护功能。当电池电量不足时，系统会自动关机。

5. 蓝牙连接

蓝牙配对连接后，手机APP会给出相应提示。

6. 电源指示

当有电源适配器插入时，设备红灯常亮。

7. 停止打印

设备正常打印过程中，若想要停止打印，可通过手机APP停止打印，也可按“电源/设置”键紧急停止。

05

安装标签纸卷

第一步：拆掉打印纸上的封条。

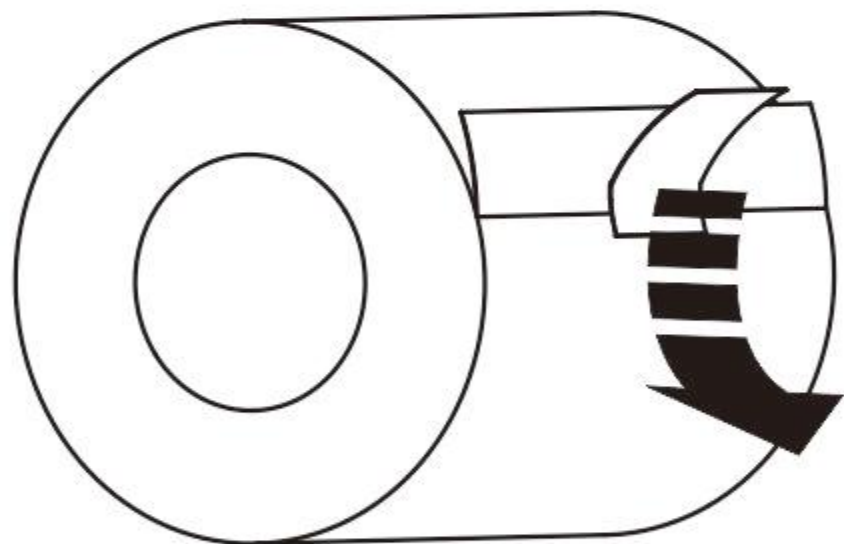

第二步：向下按动开盖摇杆，打开纸仓盖。

第三步：取出“纸卷轴”，将“滑动板”取下。再将纸卷套入纸卷轴，最后装上滑动板。

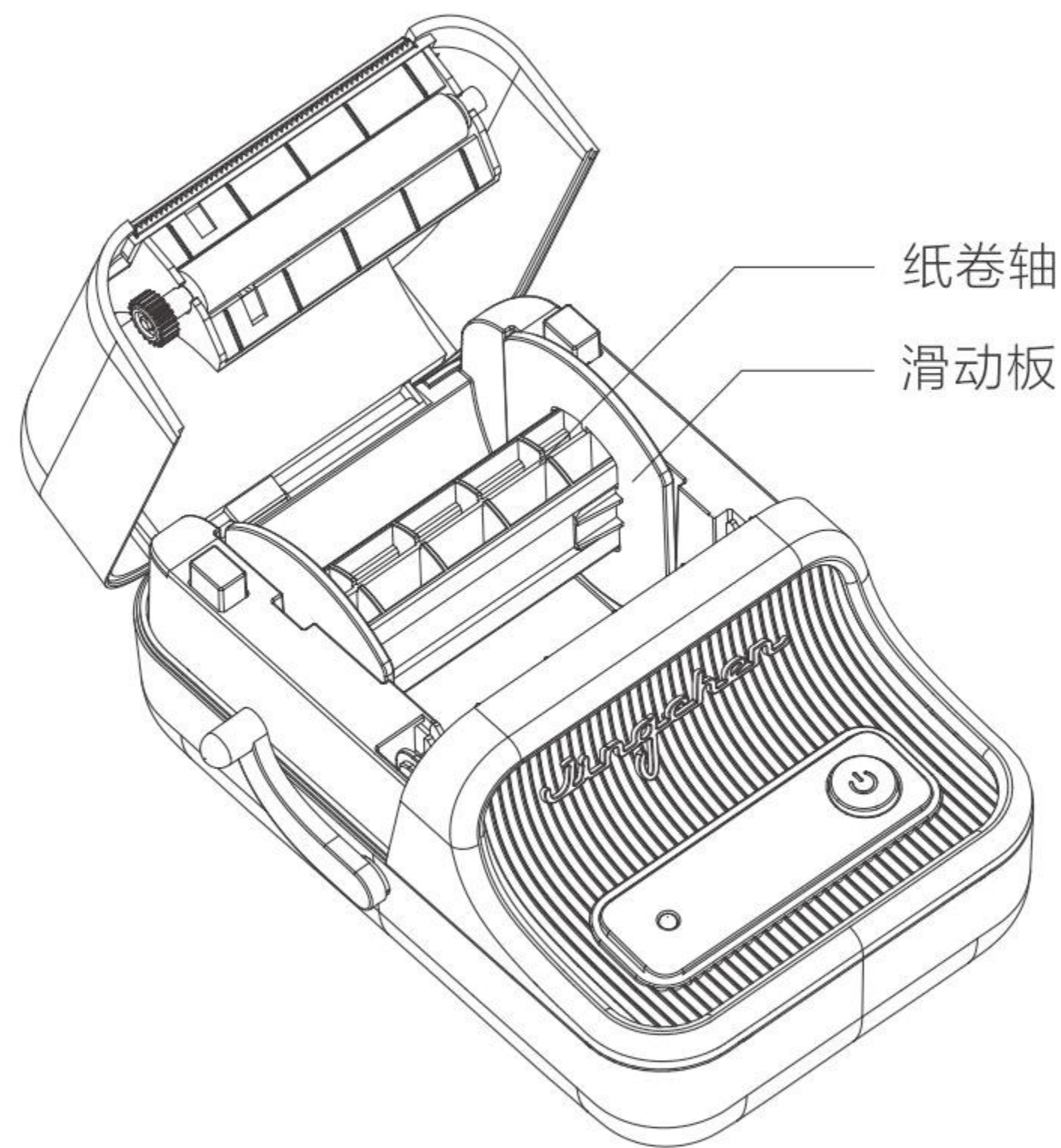

备注：装上纸卷以后，必须用滑动板将纸卷固定好，以避免打印跑偏。

第四步：将纸卷放进纸仓，打印面朝向打印头方向。将纸张沿出纸口抽出一段，盖上纸仓盖。

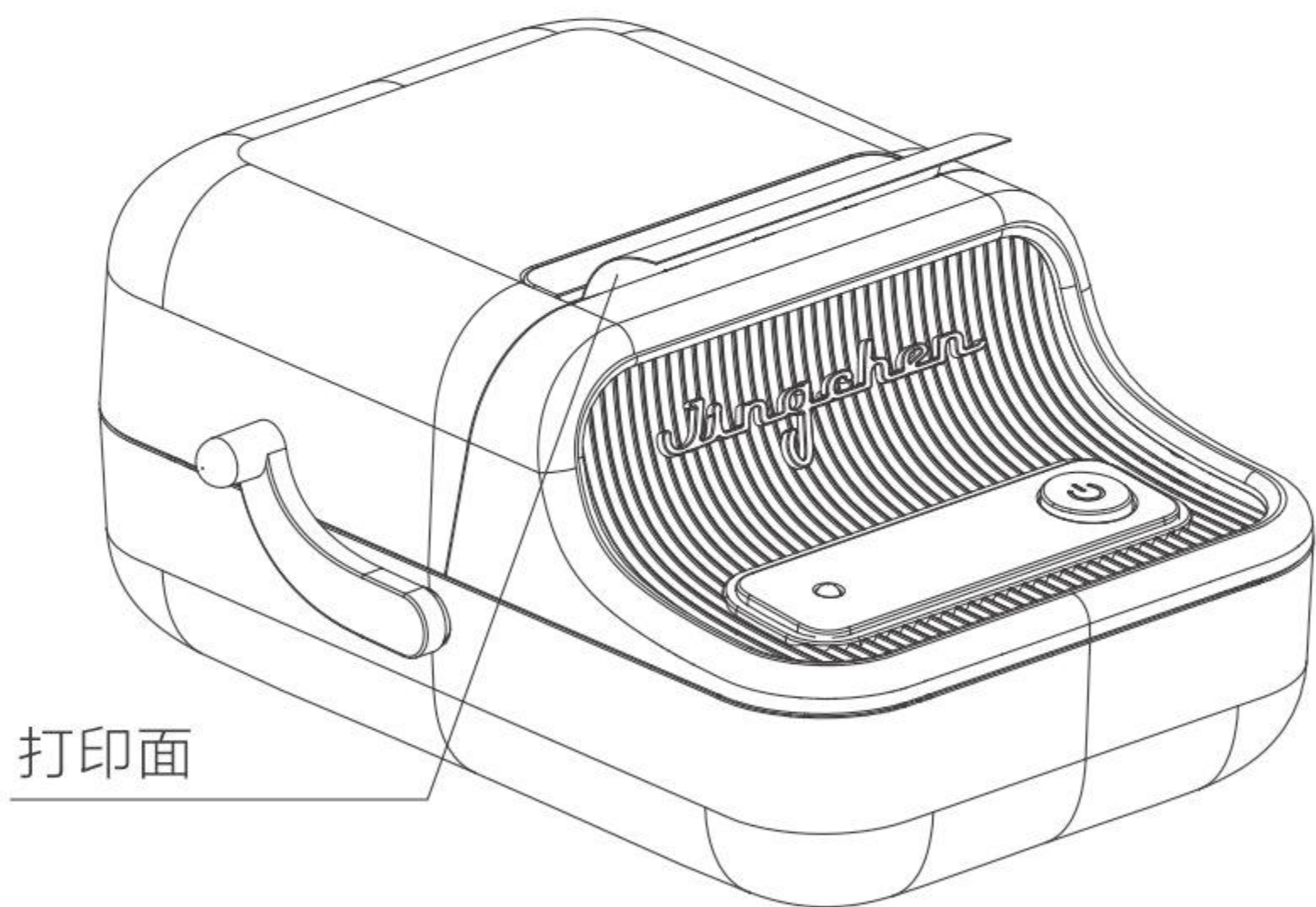

打印面

备注：注意纸卷方向。如果放反，将导致无法打印。

06

打印胶辊清洁

当打印头出现以下任一种情况时，应清洁打印头：

- 打印不清晰；
- 进纸、退纸噪声大；
- 打印胶辊上粘有异物。

打印胶辊清洁步骤如下：

1. 关闭打印机电源；
2. 打开纸仓盖，找到打印胶辊（如图所示），如果刚打印完毕，应等待打印胶辊完全冷却；

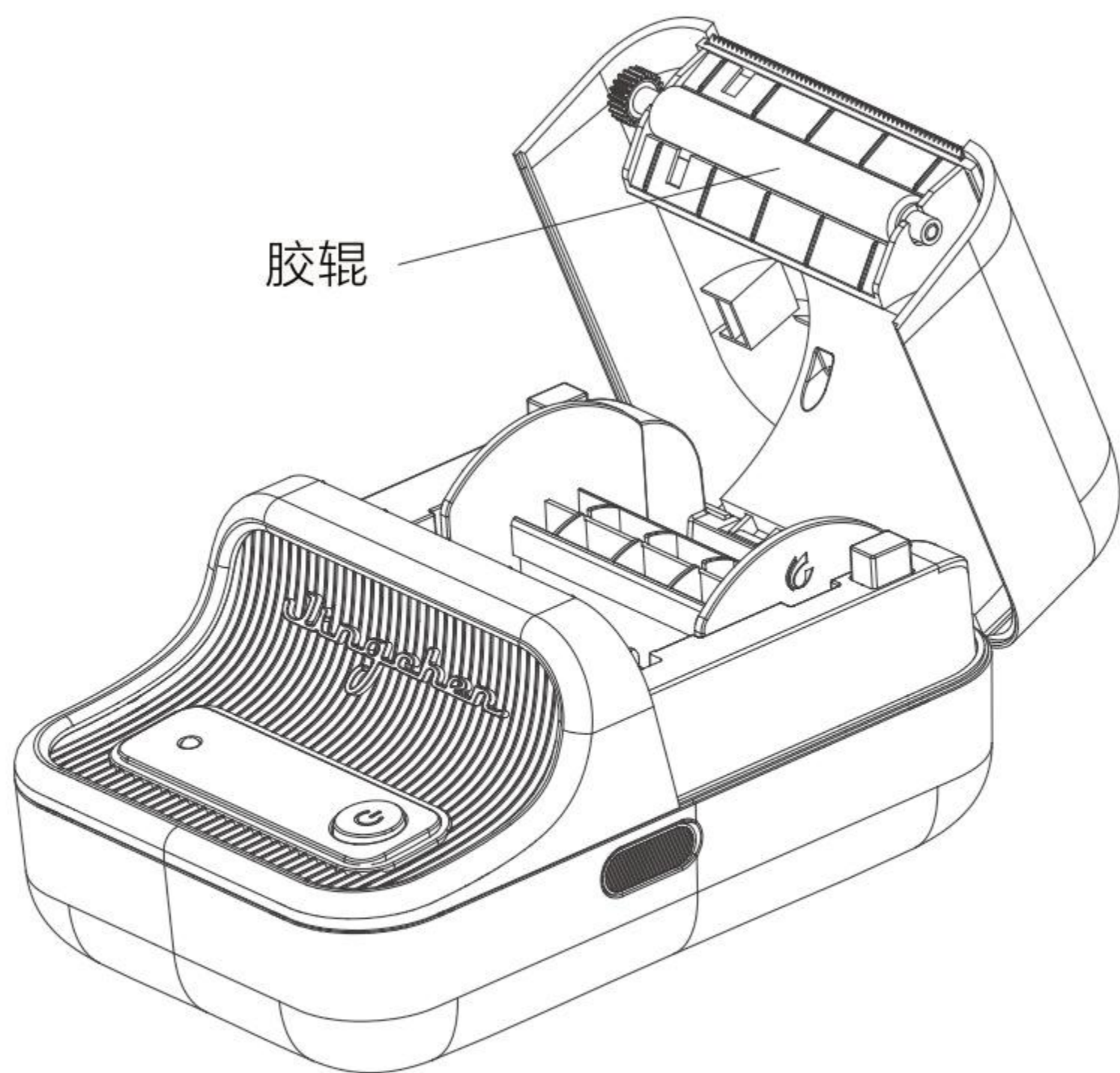

3. 转动胶辊的同时用酒精棉球（应拧干）擦除打印胶辊表面的灰尘、污点；
4. 等待5~10分钟，酒精完全挥发后，合上纸仓盖。

07

打印头清洁

当打印头出现以下任一种情况时，应清洁打印头：

- 打印不清晰；
- 进纸，退纸噪声大；
- 打印头上粘有异物。

打印头清洁步骤如下：

1. 关闭打印机电源；
2. 打开纸仓盖，找到打印头（如图所示），如果刚打印完毕，应等待打印头完全冷却；

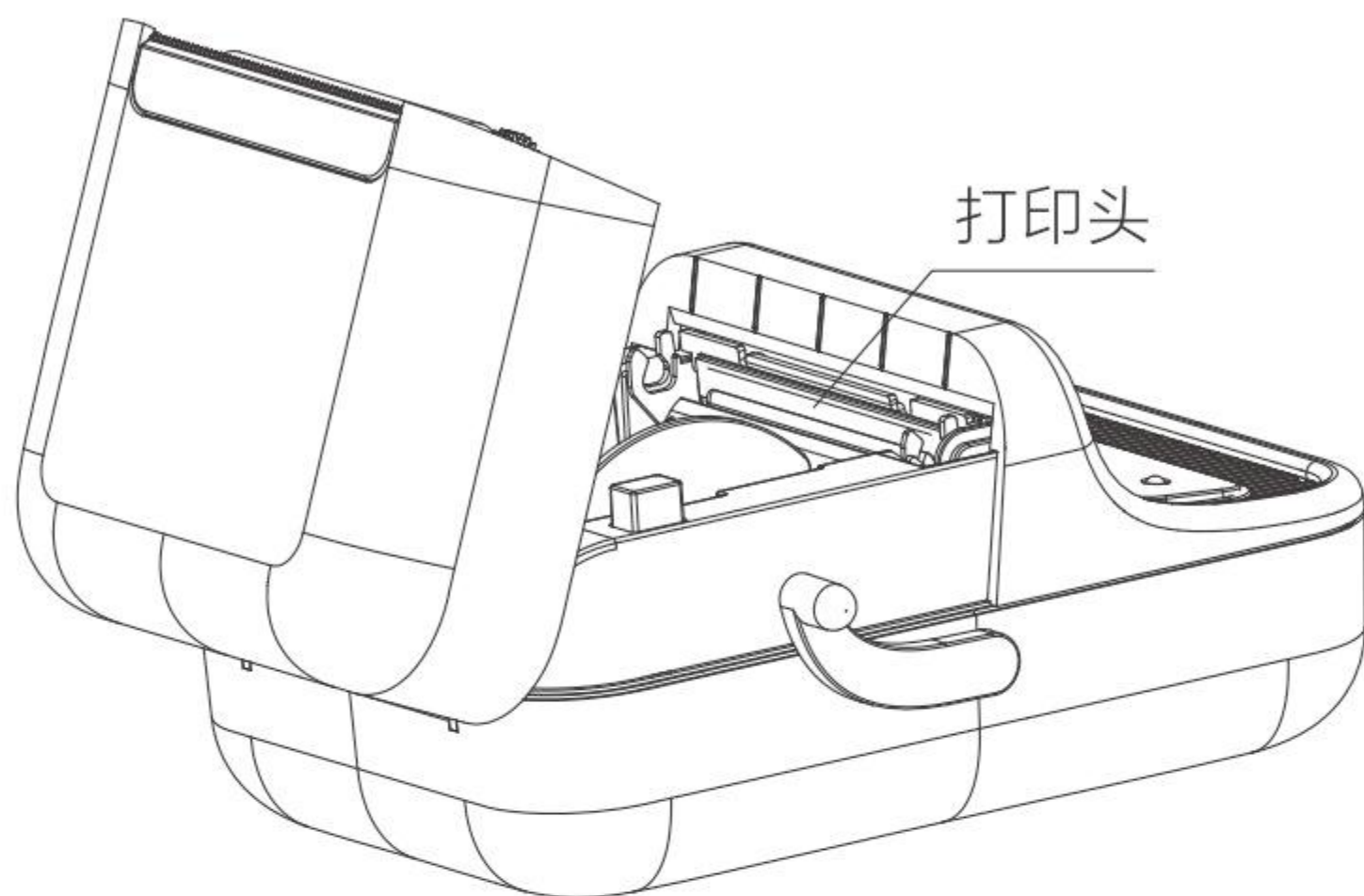

3. 用酒精棉球（应拧干）或者专业打印头清洗笔（需另行购买）擦除打印头表面的灰尘、污点；
4. 等待5~10分钟，酒精完全挥发后，合上纸仓盖。

注意：

- （1）打印机日常维修必须确保电源关闭；
- （2）避免用手和金属物品触摸打印头表面，不得使用镊子等工具划伤打印头、打印胶辊和传感器表面；
- （3）不得使用汽油、丙酮等有机溶剂擦拭打印头和胶辊；
- （4）待酒精完全挥发后，再打开电源继续打印。

08

故障诊断

1. 打印机打印时只走纸，没有打印出数据

- （1）请确认打印纸是否装反。若未装反，则根据说明书打印自检页，确认自检页是否打印正常。
- （2）若自检页也打印不出来，则打印机故障。若自检页正常，则检查纸张或APP软件。

2. 打印机打印模糊

- （1）请在APP中确认打印机设置的打印浓度，一般默认为3效果是最好的。
- （2）若出现一条线或一片均未打印出来的情况，请确认打印头是否有脏物，使用酒精清洗打印头。
- （3）打印纸质量差，请选用精臣系列的打印纸。

3. 走纸或打印过程中停不下来，一直出纸约200mm后才停止，且未正常定位纸张。

若走纸200mm仍未检测到缝标，有以下2种可能。

(1) 若停不下来的过程中打印机同时伴随着“咔咔”的响声，是因为本卷打印纸已用完，请更换新的打印纸。

(2) 若不是(1)的问题，请打开仓盖再关闭，即可重新定位。若仍有此现象，则为打印机故障。

4. 打印过程中突然提示“缺纸”。

(1) 请确认本卷打印纸是否已用完。

(2) 若打印纸未用完，则确认纸仓挡板是否按要求锁紧(未锁紧纸仓挡板会导致打印过程中纸张偏移，传感器有可能检测不到纸张)。

5. 打印过程中突然停止。

打印机为了保证可靠性，设计了多种保护，含“缺纸”、“纸仓打开”、“数据错误”、“温度过高”、“电量不足”等保护，请根据APP上的不同提示具体分析原因。

09

软件下载

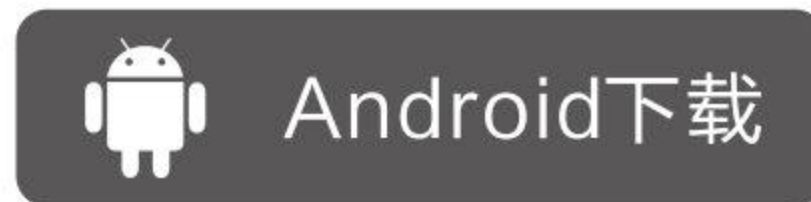

10

保修条款

1. 自购买之日起，本产品打印头保修3个月，其余部件保修12个月
2. 保修方式为送修，用户需将产品寄送至销售服务中心
3. 超过保修期的产品，需进行维修服务时，请联络售后服务中心，有偿提供维修配件
4. 保修期内如有以下情况，均不能享受保修服务：
 - 因意外、滥用、误用、或使用非本公司耗材导致的损坏
 - 超出保修期限
 - 擅自拆机修理或越权改装
 - 打印头划伤引起的打印缺失
 - 购买记录与保修机器序列号不相符的
 - 因人为及其他不可抗力造成损坏的

WARRANTY CARD 保修卡

用户名称：

用户电话：

购买日期：

产品型号：

序列号：

出厂检验：

合格

客服电话：400-991-8305